

TICK
KHORSHID
 DARYAYE SHARGH CO.
 HATAISINGER

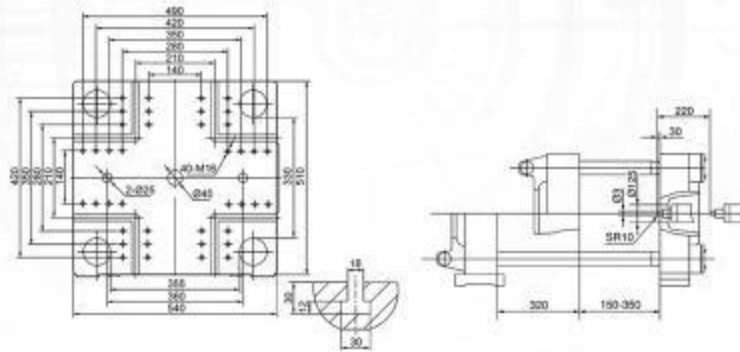

HTW 90



TECHNICAL PARAMETER TABLE

INJECTION UNIT		A	B	C	D	واحد تزریق
SCREW DIAMETER	mm	30	32	35	38	قطر مارپیچ
SCREW L/D RATIO	L/D	23.5	22	20.1	18.5	نسبت طول به قطر مارپیچ
SHOT VOLUME(theoretical)	cm ³	117	133	158	187	حجم تزریق
INJECTION WEIGHT(ps)	g	106	121	144	170	وزن تزریق استایرن
INJECTION RATE	g/s	71	81	97	115	سرعت تزریق
INJECTION PRESSURE	Mpa	230	203	170	144	فشار تزریق
SCREW SPEED	rpm	225				سرعت گردش در مارپیچ
CLAMPING UNIT						واحد گیره
CLAMPING FORCE	KN	900				نیروی قفل گیره
OPEN STROKE	mm	320				کورس بازشو گیره
SPACE BETWEEN TIE BARS(wxh)	mm	355 x 330				فاصله بین میله های راهنما
MAX.MOULD HEIGHT	mm	350				حداکثر ارتفاع قالب
MIN. MOULD HEIGHT	mm	150				حداقل ارتفاع قالب
EJECTOR STROKE	mm	90				کورس پُران
EJECTOR FORCE	KN	30				نیروی پُران
OTHERS						سایر موارد
MAX.PUMP PRESSURE	Mpa	16				حداکثر فشار پمپ
PUMP MOTOR POWER	kW	11				توان الکترو موتور
HEATING POWER	kW	7.55				توان المنت ها
MACHINE DIMENSION(LxWxH)	m	3.81 x 1.19 x 1.77				ابعاد دستگاه
OIL TANK CUBAGE	L	160				ظرفیت مخزن روغن
MACHINE WEIGHT	ton	2.8				وزن دستگاه

TICK
KHORSHID
 DARVAYE SHARGH CO.
 HATAISINGER



HTW 110

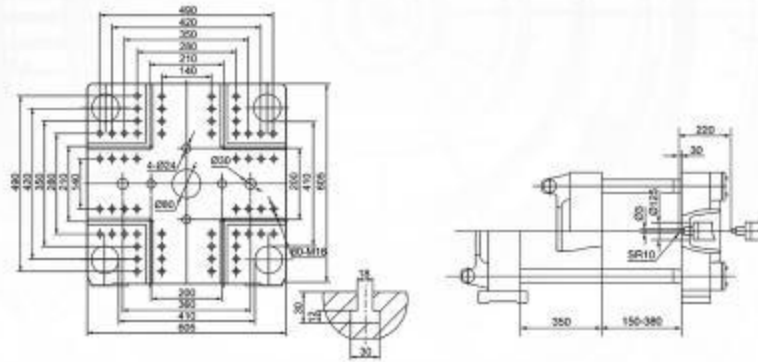

TECHNICAL PARAMETER TABLE

INJECTION UNIT		A	B	C	D	واحد تزریق
SCREW DIAMETER	mm	32	35	38	42	قطر ماریج
SCREW L/D RATIO	L/D	24.1	22	20.2	18.4	نسبت طول به قطر ماریج
SHOT VOLUME(theoretical)	cm ³	137	163	192	235	حجم تزریق
INJECTION WEIGHT(ps)	g	125	148	175	213	وزن تزریق استایرن
INJECTION RATE	g/s	74	89	105	128.1	سرعت تزریق
INJECTION PRESSURE	Mpa	260	219	186	152	فشار تزریق
SCREW SPEED	rpm	210				سرعت گردش در ماریج
CLAMPING UNIT						واحد گیره
CLAMPING FORCE	KN	1100				نیروی قفل گیره
OPEN STROKE	mm	350				کورس بازشو گیره
SPACE BETWEEN TIE BARS(wxh)	mm	360 x 360				فاصله بین میله های راهنما
MAX.MOULD HEIGHT	mm	380				حداکثر ارتفاع قالب
MIN. MOULD HEIGHT	mm	150				حداقل ارتفاع قالب
EJECTOR STROKE	mm	100				کورس پران
EJECTOR FORCE	KN	38				نیروی پران
OTHERS						سایر موارد
MAX.PUMP PRESSURE	Mpa	16				حداکثر فشار پمپ
PUMP MOTOR POWER	kW	13				توان الکترو موتور
HEATING POWER	kW	8.2				توان المنت ها
MACHINE DIMENSION(LxWxH)	m	4.15 x 1.12 x 1.90				ابعاد دستگاه
OIL TANK CUBAGE	L	180				ظرفیت مخزن روغن
MACHINE WEIGHT	ton	3.4				وزن دستگاه

TICK
KHORSHID
 DARVAYE SHARGH CO.
 HATAISINGER



HTW 140

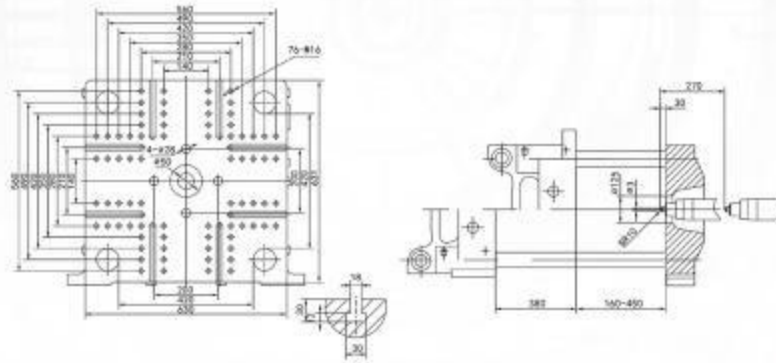

TECHNICAL PARAMETER TABLE

INJECTION UNIT		A	B	C	واحد تزریق
SCREW DIAMETER	mm	38	42	45	قطر مارپیچ
SCREW L/D RATIO	L/D	22.1	20	18.6	نسبت طول به قطر مارپیچ
SHOT VOLUME(theoretical)	cm ³	193	235	270	حجم تزریق
INJECTION WEIGHT(ps)	g	176	213	246	وزن تزریق استایرن
INJECTION RATE	g/s	94	115	132	سرعت تزریق
INJECTION PRESSURE	Mpa	205	170	147	فشار تزریق
SCREW SPEED	rpm		190		سرعت گردش در مارپیچ
CLAMPING UNIT					واحد گیره
CLAMPING FORCE	KN		1400		نیروی قفل گیره
OPEN STROKE	mm		380		کورس بازشو گیره
SPACE BETWEEN TIE BARS(wxh)	mm		410 x 410		فاصله بین میله های راهنما
MAX.MOULD HEIGHT	mm		450		حداکثر ارتفاع قالب
MIN. MOULD HEIGHT	mm		160		حداقل ارتفاع قالب
EJECTOR STROKE	mm		120		کورس پران
EJECTOR FORCE	KN		50		نیروی پران
OTHERS					سایر موارد
MAX.PUMP PRESSURE	Mpa		16		حداکثر فشار پمپ
PUMP MOTOR POWER	kW		13		توان الکترو موتور
HEATING POWER	kW		7.9		توان المنت ها
MACHINE DIMENSION(LxWxH)	m		4.48 x 1.11 x 1.9		ابعاد دستگاه
OIL TANK CUBAGE	L		230		ظرفیت مخزن روغن
MACHINE WEIGHT	ton		4		وزن دستگاه

TICK
KHORSHID
 DARYAYE SHARGH CO.
 HAFSAISINGER



HTW 160

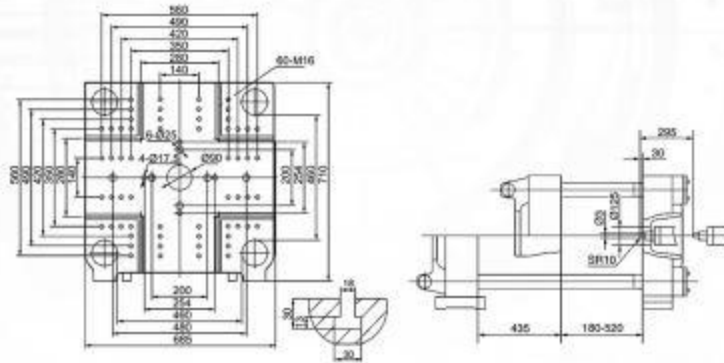

TECHNICAL PARAMETER TABLE

INJECTION UNIT		A	B	C	واحد تزریق
SCREW DIAMETER	mm	42	45	50	قطر مارپیچ
SCREW L/D RATIO	L/D	23.6	22	19.8	نسبت طول به قطر مارپیچ
SHOT VOLUME(theoretical)	cm ³	305	350	432	حجم تزریق
INJECTION WEIGHT(ps)	g	277	319	393	وزن تزریق استایرن
INJECTION RATE	g/s	138	160	196	سرعت تزریق
INJECTION PRESSURE	Mpa	203	177	143	فشار تزریق
SCREW SPEED	rpm		180		سرعت گردش در مارپیچ
CLAMPING UNIT					واحد گیره
CLAMPING FORCE	KN		1600		نیروی قفل گیره
OPEN STROKE	mm		435		کورس بازشو گیره
SPACE BETWEEN TIE BARS(wxh)	mm		460 x 460		فاصله بین میله های راهنما
MAX.MOULD HEIGHT	mm		520		حداکثر ارتفاع قالب
MIN. MOULD HEIGHT	mm		180		حداقل ارتفاع قالب
EJECTOR STROKE	mm		135		کورس پران
EJECTOR FORCE	KN		45		نیروی پران
OTHERS					سایر موارد
MAX.PUMP PRESSURE	Mpa		16		حداکثر فشار پمپ
PUMP MOTOR POWER	kW		15		توان الکترو موتور
HEATING POWER	kW		12.5		توان المنت ها
MACHINE DIMENSION(LxWxH)	m		4.86 x 1.30 x 2.10		ابعاد دستگاه
OIL TANK CUBAGE	L		250		ظرفیت مخزن روغن
MACHINE WEIGHT	ton		6		وزن دستگاه

TICK
KHORSHID
 DARYAYE SHARGH CO.
 HAFSAISINGER



HTW 200

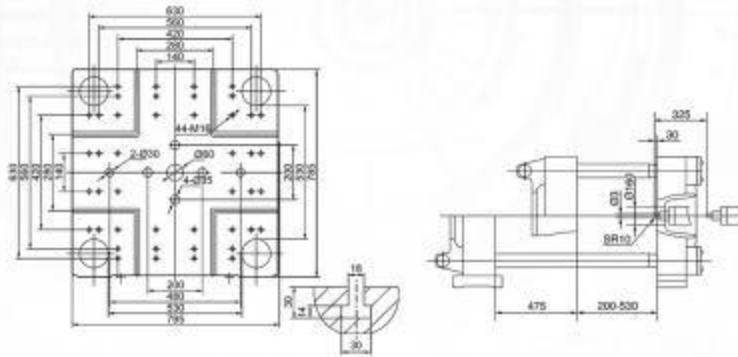

TECHNICAL PARAMETER TABLE

INJECTION UNIT		A	B	C	واحد تزریق
SCREW DIAMETER	mm	45	50	55	قطر مارپیچ
SCREW L/D RATIO	L/D	23.3	21	19.1	نسبت طول به قطر مارپیچ
SHOT VOLUME(theoretical)	cm ³	340	420	510	حجم تزریق
INJECTION WEIGHT(ps)	g	310	383	466	وزن تزریق استایرن
INJECTION RATE	g/s	124	154	186	سرعت تزریق
INJECTION PRESSURE	Mpa	207	168	139	فشار تزریق
SCREW SPEED	rpm		155		سرعت گردش در مارپیچ
CLAMPING UNIT					واحد گیره
CLAMPING FORCE	KN		2000		نیروی قفل گیره
OPEN STROKE	mm		475		کورس بازشو گیره
SPACE BETWEEN TIE BARS(wxh)	mm		530 x 530		فاصله بین میله های راهنما
MAX.MOULD HEIGHT	mm		530		حداکثر ارتفاع قالب
MIN. MOULD HEIGHT	mm		200		حداقل ارتفاع قالب
EJECTOR STROKE	mm		140		کورس پران
EJECTOR FORCE	KN		70		نیروی پران
OTHERS					سایر موارد
MAX.PUMP PRESSURE	Mpa		16		حداکثر فشار پمپ
PUMP MOTOR POWER	kW		18.5		توان الکترو موتور
HEATING POWER	kW		13.6		توان المنت ها
MACHINE DIMENSION(LxWxH)	m		5.22 x 1.57 x 2.21		ابعاد دستگاه
OIL TANK CUBAGE	L		300		ظرفیت مخزن روغن
MACHINE WEIGHT	ton		7		وزن دستگاه

TICK
KHORSHID
 DARVAYE SHARGH CO.
 HATAISINGER



HTW 250

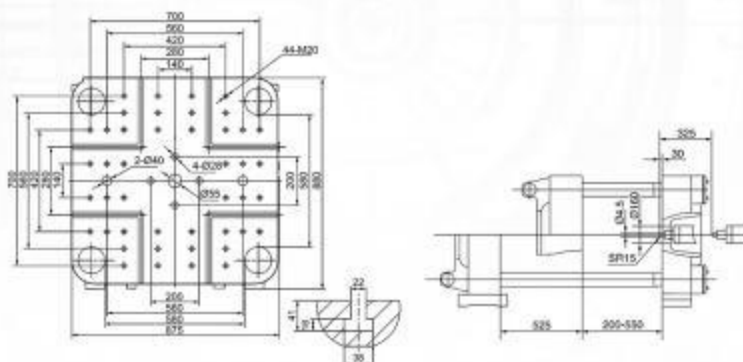

TECHNICAL PARAMETER TABLE

INJECTION UNIT		A	B	C	واحد تزریق
SCREW DIAMETER	mm	50	55	60	قطر مارپیچ
SCREW L/D RATIO	L/D	23	21	19.2	نسبت طول به قطر مارپیچ
SHOT VOLUME(theoretical)	cm ³	455	550	655	حجم تزریق
INJECTION WEIGHT(ps)	g	416	503	600	وزن تزریق استایرن
INJECTION RATE	g/s	187	227	270	سرعت تزریق
INJECTION PRESSURE	Mpa	205	169	142	فشار تزریق
SCREW SPEED	rpm		180		سرعت گردش در مارپیچ
CLAMPING UNIT					واحد گیره
CLAMPING FORCE	KN		2500		نیروی قفل گیره
OPEN STROKE	mm		525		کورس بازشو گیره
SPACE BETWEEN TIE BARS(wxh)	mm		580 × 580		فاصله بین میله های راهنما
MAX.MOULD HEIGHT	mm		550		حداکثر ارتفاع قالب
MIN. MOULD HEIGHT	mm		200		حداقل ارتفاع قالب
EJECTOR STROKE	mm		145		کورس پران
EJECTOR FORCE	KN		70		نیروی پران
OTHERS					سایر موارد
MAX.PUMP PRESSURE	Mpa		16		حداکثر فشار پمپ
PUMP MOTOR POWER	kW		22		توان الکترو موتور
HEATING POWER	kW		15		توان المنت ها
MACHINE DIMENSION(LxWxH)	m		5.82 × 1.55 × 2.23		ابعاد دستگاه
OIL TANK CUBAGE	L		320		ظرفیت مخزن روغن
MACHINE WEIGHT	ton		8		وزن دستگاه

TICK
KHORSHID
 DARYAYE SHARGH CO.
 HATAISINGER



HTW 280

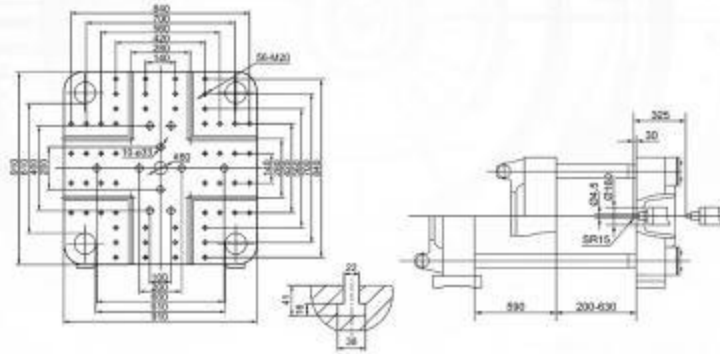

TECHNICAL PARAMETER TABLE

INJECTION UNIT		A	B	C	واحد تزریق
SCREW DIAMETER	mm	55	60	65	قطر مارپیچ
SCREW L/D RATIO	L/D	22.9	21	19.4	نسبت طول به قطر مارپیچ
SHOT VOLUME(theoretical)	cm ³	676	805	945	حجم تزریق
INJECTION WEIGHT(ps)	g	615	732	859	وزن تزریق استایرن
INJECTION RATE	g/s	223.5	266	312.2	سرعت تزریق
INJECTION PRESSURE	Mpa	202.3	170	144.9	فشار تزریق
SCREW SPEED	rpm		220		سرعت گردش در مارپیچ
CLAMPING UNIT					واحد گیره
CLAMPING FORCE	KN		2800		نیروی قفل گیره
OPEN STROKE	mm		590		کورس بازشو گیره
SPACE BETWEEN TIE BARS(wxh)	mm		610 × 610		فاصله بین میله های راهنما
MAX.MOULD HEIGHT	mm		630		حداکثر ارتفاع قالب
MIN. MOULD HEIGHT	mm		200		حداقل ارتفاع قالب
EJECTOR STROKE	mm		150		کورس پران
EJECTOR FORCE	KN		70		نیروی پران
OTHERS					سایر موارد
MAX.PUMP PRESSURE	Mpa		16		حداکثر فشار پمپ
PUMP MOTOR POWER	kW		30		توان الکترو موتور
HEATING POWER	kW		18.3		توان المنت ها
MACHINE DIMENSION(LxWxH)	m		5.98 × 1.66 × 2.37		ابعاد دستگاه
OIL TANK CUBAGE	L		350		ظرفیت مخزن روغن
MACHINE WEIGHT	ton		9		وزن دستگاه

TICK
KHORSHID
 DARYAYE SHARGH CO.
 HATAISINGER



HTW 320

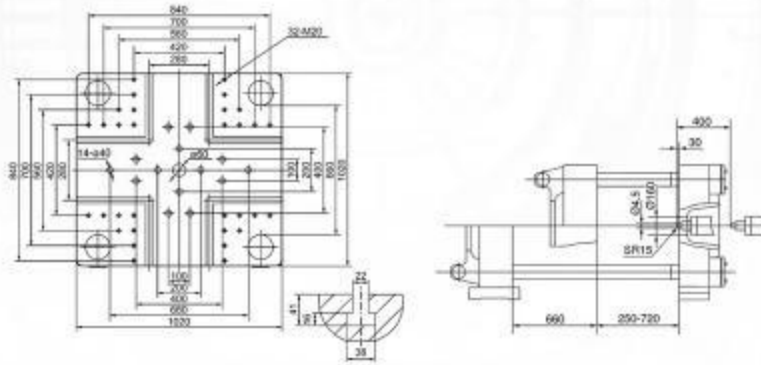

TECHNICAL PARAMETER TABLE

INJECTION UNIT		A	B	C	واحد تزریق
SCREW DIAMETER	mm	67	70	75	قطر مارپیچ
SCREW L/D RATIO	L/D	22.5	21.5	20	نسبت طول به قطر مارپیچ
SHOT VOLUME(theoretical)	cm ³	1181	1289	1480	حجم تزریق
INJECTION WEIGHT(ps)	g	1076	1175	1349	وزن تزریق استایرن
INJECTION RATE	g/s	337	368	422	سرعت تزریق
INJECTION PRESSURE	Mpa	186	170	148	فشار تزریق
SCREW SPEED	rpm		190		سرعت گردش در مارپیچ
CLAMPING UNIT					واحد گیره
CLAMPING FORCE	KN		3200		نیروی قفل گیره
OPEN STROKE	mm		660		کورس بازشو گیره
SPACE BETWEEN TIE BARS(wxh)	mm		660 × 660		فاصله بین میله های راهنما
MAX.MOULD HEIGHT	mm		720		حداکثر ارتفاع قالب
MIN. MOULD HEIGHT	mm		250		حداقل ارتفاع قالب
EJECTOR STROKE	mm		160		کورس پران
EJECTOR FORCE	KN		70		نیروی پران
OTHERS					سایر موارد
MAX.PUMP PRESSURE	Mpa		16		حداکثر فشار پمپ
PUMP MOTOR POWER	kW		37		توان الکترو موتور
HEATING POWER	kW		24.7		توان المنت ها
MACHINE DIMENSION(LxWxH)	m		7.21 × 1.90 × 2.34		ابعاد دستگاه
OIL TANK CUBAGE	L		500		ظرفیت مخزن روغن
MACHINE WEIGHT	ton		12.5		وزن دستگاه

TICK
KHORSHID
 DARYAYE SHARGH CO.
 HATAISINGER



HTW 400

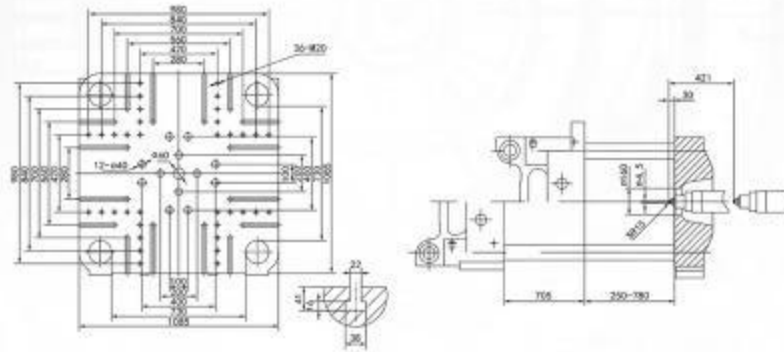

TECHNICAL PARAMETER TABLE

INJECTION UNIT		A	B	C	واحد تزریق
SCREW DIAMETER	mm	70	75	80	قطر ماریج
SCREW L/D RATIO	L/D	23.6	22	20.6	نسبت طول به قطر ماریج
SHOT VOLUME(theoretical)	cm ³	1500	1723	1960	حجم تزریق
INJECTION WEIGHT(ps)	g	1365	1567	1784	وزن تزریق استایرن
INJECTION RATE	g/s	335	384	437	سرعت تزریق
INJECTION PRESSURE	Mpa	199	173	152	فشار تزریق
SCREW SPEED	rpm		150		سرعت گردش در ماریج
CLAMPING UNIT					واحد گیره
CLAMPING FORCE	KN		4000		نیروی قفل گیره
OPEN STROKE	mm		705		کورس بازشو گیره
SPACE BETWEEN TIE BARS(wxh)	mm		730 × 710		فاصله بین میله های راهنما
MAX.MOULD HEIGHT	mm		780		حداکثر ارتفاع قالب
MIN. MOULD HEIGHT	mm		250		حداقل ارتفاع قالب
EJECTOR STROKE	mm		180		کورس پران
EJECTOR FORCE	KN		110		نیروی پران
OTHERS					سایر موارد
MAX.PUMP PRESSURE	Mpa		16		حداکثر فشار پمپ
PUMP MOTOR POWER	kW		37		توان الکترو موتور
HEATING POWER	kW		29.3		توان المنت ها
MACHINE DIMENSION(LxWxH)	m		7.61 × 1.86 × 2.41		ابعاد دستگاه
OIL TANK CUBAGE	L		550		ظرفیت مخزن روغن
MACHINE WEIGHT	ton		16		وزن دستگاه

TICK
KHORSHID
 DARYAYE SHARGH CO.
 HATAISINGER



HTW 500

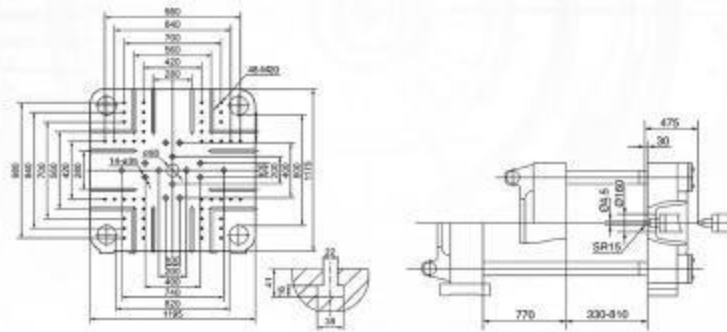

TECHNICAL PARAMETER TABLE

INJECTION UNIT		A	B	C	D	واحد تزریق
SCREW DIAMETER	mm	75	80	85	90	قطر مارپیچ
SCREW L/D RATIO	L/D	22.7	21	20	18.9	نسبت طول به قطر مارپیچ
SHOT VOLUME(theoretical)	cm ³	1727	1965	2218	2487	حجم تزریق
INJECTION WEIGHT(ps)	g	1560	1788	2018	2266	وزن تزریق استایرن
INJECTION RATE	g/s	386	442	499	560	سرعت تزریق
INJECTION PRESSURE	Mpa	191	168	148	132	فشار تزریق
SCREW SPEED	rpm	130				سرعت گردش در مارپیچ
CLAMPING UNIT						واحد گیره
CLAMPING FORCE	KN	5000				نیروی قفل گیره
OPEN STROKE	mm	770				کورس بازشو گیره
SPACE BETWEEN TIE BARS(wxh)	mm	820 × 800				فاصله بین میله های راهنما
MAX.MOULD HEIGHT	mm	810				حداکثر ارتفاع قالب
MIN. MOULD HEIGHT	mm	330				حداقل ارتفاع قالب
EJECTOR STROKE	mm	240				کورس پُران
EJECTOR FORCE	KN	150				نیروی پُران
OTHERS						سایر موارد
MAX.PUMP PRESSURE	Mpa	16				حداکثر فشار پمپ
PUMP MOTOR POWER	kW	55				توان الکترو موتور
HEATING POWER	kW	31.4				توان المنت ها
MACHINE DIMENSION(LxWxH)	m	8.4 × 1.92 × 2.76				ابعاد دستگاه
OIL TANK CUBAGE	L	750				ظرفیت مخزن روغن
MACHINE WEIGHT	ton	20				وزن دستگاه

TICK
KHORSHID
DARYAYE SHARGH CO.
HAFSAISINGER



HTW 600

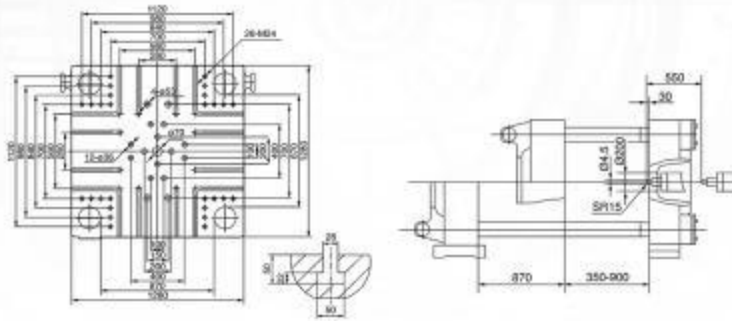

TECHNICAL PARAMETER TABLE

INJECTION UNIT		A	B	C	D	واحد تزریق
SCREW DIAMETER	mm	90	95	100	105	قطر مارپیچ
SCREW L/D RATIO	L/D	20	19	18	17.1	نسبت طول به قطر مارپیچ
SHOT VOLUME(theoretical)	cm ³	2544	2835	3140	3461	حجم تزریق
INJECTION WEIGHT(ps)	g	2315	2580	2858	3149	وزن تزریق استایرن
INJECTION RATE	g/s	552	612	679	748	سرعت تزریق
INJECTION PRESSURE	Mpa	184	165	149	135	فشار تزریق
SCREW SPEED	rpm	150				سرعت گردش در مارپیچ
CLAMPING UNIT						واحد گیره
CLAMPING FORCE	KN	6000				نیروی قفل گیره
OPEN STROKE	mm	870				کورس بازشو گیره
SPACE BETWEEN TIE BARS(wxh)	mm	870 × 870				فاصله بین میله های راهنما
MAX.MOULD HEIGHT	mm	900				حداکثر ارتفاع قالب
MIN. MOULD HEIGHT	mm	350				حداقل ارتفاع قالب
EJECTOR STROKE	mm	250				کورس پران
EJECTOR FORCE	KN	150				نیروی پران
OTHERS						سایر موارد
MAX.PUMP PRESSURE	Mpa	16				حداکثر فشار پمپ
PUMP MOTOR POWER	kW	30+37				توان الکترو موتور
HEATING POWER	kW	42.95				توان المنت ها
MACHINE DIMENSION(LxWxH)	m	10.2 × 2.24 × 2.71				ابعاد دستگاه
OIL TANK CUBAGE	L	900				ظرفیت مخزن روغن
MACHINE WEIGHT	ton	28				وزن دستگاه

TICK
KHORSHID
 DARYAYE SHARGH CO.
 HATAISINGER



HTW 730

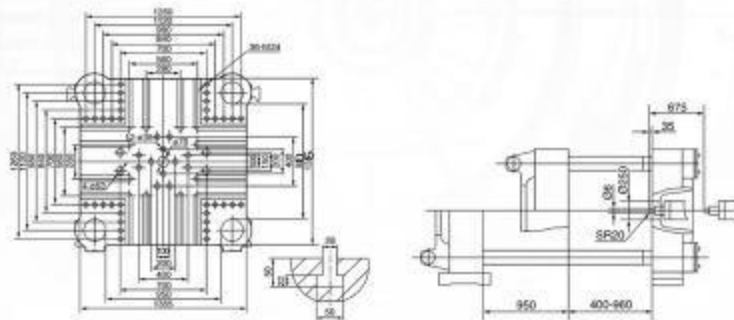

TECHNICAL PARAMETER TABLE

INJECTION UNIT		A	B	C	D	واحد تزریق
SCREW DIAMETER	mm	90	95	105	110	قطر مارپیچ
SCREW L/D RATIO	L/D	23.2	22	19.9	19	نسبت طول به قطر مارپیچ
SHOT VOLUME(theoretical)	cm ³	2861	3188	3894	4273	حجم تزریق
INJECTION WEIGHT(ps)	g	2603	2901	3543	3888	وزن تزریق استایرن
INJECTION RATE	g/s	574	640	781	858	سرعت تزریق
INJECTION PRESSURE	Mpa	195	175	143	130	فشار تزریق
SCREW SPEED	rpm	115				سرعت گردش در مارپیچ
CLAMPING UNIT						واحد گیره
CLAMPING FORCE	KN	7300				نیروی قفل گیره
OPEN STROKE	mm	950				کورس بازشو گیره
SPACE BETWEEN TIE BARS(wxh)	mm	950 × 950				فاصله بین میله های راهنما
MAX.MOULD HEIGHT	mm	960				حداکثر ارتفاع قالب
MIN. MOULD HEIGHT	mm	400				حداقل ارتفاع قالب
EJECTOR STROKE	mm	280				کورس پران
EJECTOR FORCE	KN	210				نیروی پران
OTHERS						سایر موارد
MAX.PUMP PRESSURE	Mpa	16				حداکثر فشار پمپ
PUMP MOTOR POWER	kW	37+37				توان الکترو موتور
HEATING POWER	kW	56.7				توان المنت ها
MACHINE DIMENSION(LxWxH)	m	11.43 × 2.40 × 3.14				ابعاد دستگاه
OIL TANK CUBAGE	L	1000				ظرفیت مخزن روغن
MACHINE WEIGHT	ton	37				وزن دستگاه

TICK
KHORSHID
 DARYAYE SHARGH CO.
 HATAISINGER



HTW 1000

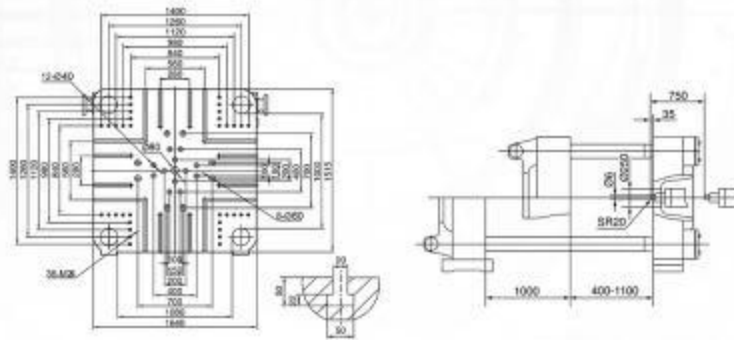

TECHNICAL PARAMETER TABLE

INJECTION UNIT		A	B	C	D	واحد تزریق
SCREW DIAMETER	mm	90	100	110	115	قطر مارپیچ
SCREW L/D RATIO	L/D	25.5	23	20.9	20	نسبت طول به قطر مارپیچ
SHOT VOLUME(theoretical)	cm ³	2920	3610	4369	4778	حجم تزریق
INJECTION WEIGHT(ps)	g	2670	3300	3980	4325	وزن تزریق استایرن
INJECTION RATE	g/s	580	717	867	948	سرعت تزریق
INJECTION PRESSURE	Mpa	216	176	146	133	فشار تزریق
SCREW SPEED	rpm	100				سرعت گردش در مارپیچ
CLAMPING UNIT						واحد گیره
CLAMPING FORCE	KN	10000				نیروی قفل گیره
OPEN STROKE	mm	1000				کورس بازشو گیره
SPACE BETWEEN TIE BARS(wxh)	mm	1080 × 1000				فاصله بین میله های راهنما
MAX.MOULD HEIGHT	mm	1100				حداکثر ارتفاع قالب
MIN. MOULD HEIGHT	mm	400				حداقل ارتفاع قالب
EJECTOR STROKE	mm	325				کورس پران
EJECTOR FORCE	KN	345				نیروی پران
OTHERS						سایر موارد
MAX.PUMP PRESSURE	Mpa	16				حداکثر فشار پمپ
PUMP MOTOR POWER	kW	37+45				توان الکترو موتور
HEATING POWER	kW	59				توان المنت ها
MACHINE DIMENSION(LxWxH)	m	12.1 × 2.64 × 3.00				ابعاد دستگاه
OIL TANK CUBAGE	L	1400				ظرفیت مخزن روغن
MACHINE WEIGHT	ton	53				وزن دستگاه

TICK
KHORSHID
 DARYAYE SHARGH CO.
 HAFSAISINGER



HTW 1200

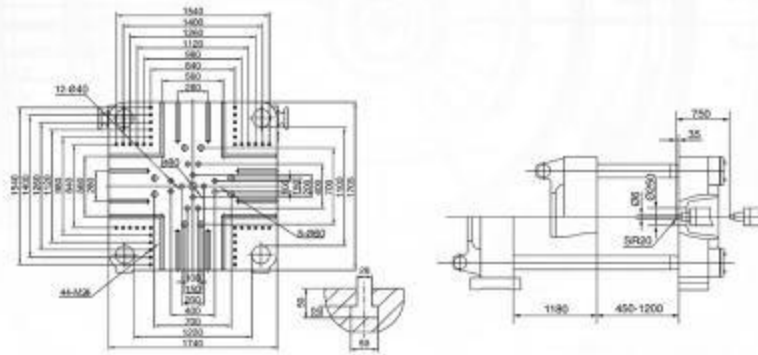

TECHNICAL PARAMETER TABLE

INJECTION UNIT		A	B	C	D	واحد تزریق
SCREW DIAMETER	mm	110	115	120	125	قطر مارپیچ
SCREW L/D RATIO	L/D	23	22	21	20.2	نسبت طول به قطر مارپیچ
SHOT VOLUME(theoretical)	cm ³	5270	5760	6272	6805	حجم تزریق
INJECTION WEIGHT(ps)	g	4796	5242	5707	6193	وزن تزریق استایرن
INJECTION RATE	g/s	793	867	944	1024	سرعت تزریق
INJECTION PRESSURE	Mpa	186	170	156	144	فشار تزریق
SCREW SPEED	rpm	90				سرعت گردش در مارپیچ
CLAMPING UNIT						واحد گیره
CLAMPING FORCE	KN	12000				نیروی قفل گیره
OPEN STROKE	mm	1180				کورس بازشو گیره
SPACE BETWEEN TIE BARS(wxh)	mm	1220 × 1100				فاصله بین میله های راهنما
MAX.MOULD HEIGHT	mm	1200				حداکثر ارتفاع قالب
MIN. MOULD HEIGHT	mm	450				حداقل ارتفاع قالب
EJECTOR STROKE	mm	325				کورس پُران
EJECTOR FORCE	KN	245				نیروی پُران
OTHERS						سایر موارد
MAX.PUMP PRESSURE	Mpa	16				حداکثر فشار پمپ
PUMP MOTOR POWER	kW	45+55				توان الکترو موتور
HEATING POWER	kW	66.1				توان المنت ها
MACHINE DIMENSION(LxWxH)	m	12.54 × 2.66 × 3.27				ابعاد دستگاه
OIL TANK CUBAGE	L	2100				ظرفیت مخزن روغن
MACHINE WEIGHT	ton	60				وزن دستگاه

TICK
KHORSHID
 DARYAYE SHARGH CO.
 HATAISINGER



HTW 1400

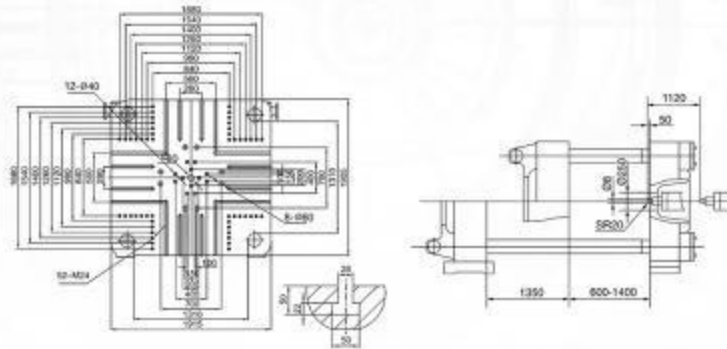

TECHNICAL PARAMETER TABLE

INJECTION UNIT		A	B	C	D	واحد تزریق
SCREW DIAMETER	mm	110	120	130	140	قطر مارپیچ
SCREW L/D RATIO	L/D	25.7	24	22	20	نسبت طول به قطر مارپیچ
SHOT VOLUME(theoretical)	cm ³	6271	7463	8759	10158	حجم تزریق
INJECTION WEIGHT(ps)	g	5706	6791	7970	9243	وزن تزریق استایرن
INJECTION RATE	g/s	815	970	1138	1320	سرعت تزریق
INJECTION PRESSURE	Mpa	208	175	150	129	فشار تزریق
SCREW SPEED	rpm	90				سرعت گردش در مارپیچ
CLAMPING UNIT						واحد گیره
CLAMPING FORCE	KN	14000				نیروی قفل گیره
OPEN STROKE	mm	1350				کورس بازشو گیره
SPACE BETWEEN TIE BARS(wxh)	mm	1310 × 1300				فاصله بین میله های راهنما
MAX.MOULD HEIGHT	mm	1400				حداکثر ارتفاع قالب
MIN. MOULD HEIGHT	mm	600				حداقل ارتفاع قالب
EJECTOR STROKE	mm	360				کورس پران
EJECTOR FORCE	KN	260				نیروی پران
OTHERS						سایر موارد
MAX.PUMP PRESSURE	Mpa	16				حداکثر فشار پمپ
PUMP MOTOR POWER	kW	55+55				توان الکترو موتور
HEATING POWER	kW	86				توان المنت ها
MACHINE DIMENSION(LxWxH)	m	15.2 × 3.00 × 4.13				ابعاد دستگاه
OIL TANK CUBAGE	L	2900				ظرفیت مخزن روغن
MACHINE WEIGHT	ton	90				وزن دستگاه

TICK
KHORSHID
 DARVAYE SHARGH CO.
 HATAISINGER



HTW 1660

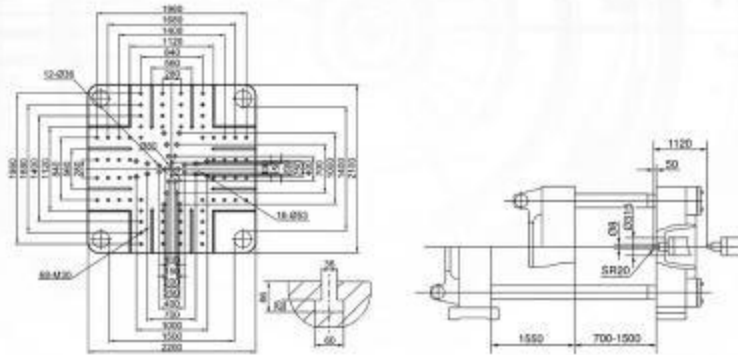

TECHNICAL PARAMETER TABLE

INJECTION UNIT		A	B	C	D	واحد تزریق
SCREW DIAMETER	mm	120	130	140	150	قطر مارپیچ
SCREW L/D RATIO	L/D	25.4	23.4	21.7	18.9	نسبت طول به قطر مارپیچ
SHOT VOLUME(theoretical)	cm ³	7368	8759	10159	11662	حجم تزریق
INJECTION WEIGHT(ps)	g	6704	7970	9244	10612	وزن تزریق استایرن
INJECTION RATE	g/s	1056	1240	1438	1650	سرعت تزریق
INJECTION PRESSURE	Mpa	195	165	145	126	فشار تزریق
SCREW SPEED	rpm	85				سرعت گردش در مارپیچ
CLAMPING UNIT						واحد گیره
CLAMPING FORCE	KN	16600				نیروی قفل گیره
OPEN STROKE	mm	1550				کورس بازشو گیره
SPACE BETWEEN TIE BARS(wxh)	mm	1500 × 1400				فاصله بین میله های راهنما
MAX.MOULD HEIGHT	mm	1500				حداکثر ارتفاع قالب
MIN. MOULD HEIGHT	mm	700				حداقل ارتفاع قالب
EJECTOR STROKE	mm	420				کورس پُران
EJECTOR FORCE	KN	420				نیروی پُران
OTHERS						سایر موارد
MAX.PUMP PRESSURE	Mpa	17.5				حداکثر فشار پمپ
PUMP MOTOR POWER	kW	45+45+45				توان الکترو موتور
HEATING POWER	kW	94.9				توان المنت ها
MACHINE DIMENSION(LxWxH)	m	16.35 × 3.15 × 4.17				ابعاد دستگاه
OIL TANK CUBAGE	L	3000				ظرفیت مخزن روغن
MACHINE WEIGHT	ton	125				وزن دستگاه

TICK
KHORSHID
 DARYAYE SHARGH CO.
 HATAISINGER



HTW 2000

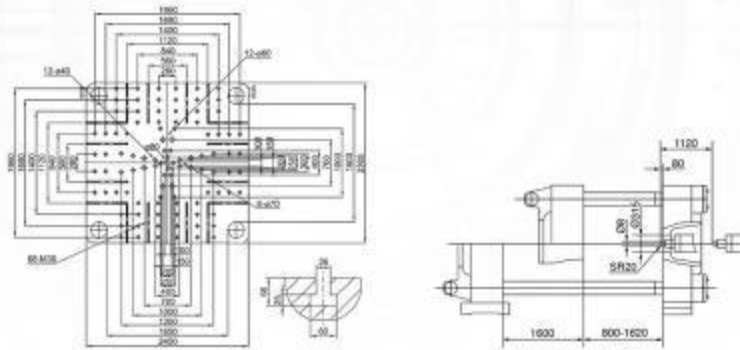

TECHNICAL PARAMETER TABLE

INJECTION UNIT		A	B	C	D	واحد تزریق
SCREW DIAMETER	mm	130	140	150	160	قطر مارپیچ
SCREW L/D RATIO	L/D	25.9	24	22.4	20.9	نسبت طول به قطر مارپیچ
SHOT VOLUME(theoretical)	cm ³	9460	11238	12900	14678	حجم تزریق
INJECTION WEIGHT(ps)	g	8608	10226	11739	13356	وزن تزریق استایرن
INJECTION RATE	g/s	1172	1360	1560	1776	سرعت تزریق
INJECTION PRESSURE	Mpa	190	163	142	125	فشار تزریق
SCREW SPEED	rpm	70				سرعت گردش در مارپیچ
CLAMPING UNIT						واحد گیره
CLAMPING FORCE	KN	20000				نیروی قفل گیره
OPEN STROKE	mm	1600				کورس بازشو گیره
SPACE BETWEEN TIE BARS(wxh)	mm	1650 × 1500				فاصله بین میله های راهنما
MAX.MOULD HEIGHT	mm	1620				حداکثر ارتفاع قالب
MIN. MOULD HEIGHT	mm	800				حداقل ارتفاع قالب
EJECTOR STROKE	mm	420				کورس پُران
EJECTOR FORCE	KN	490				نیروی پُران
OTHERS						سایر موارد
MAX.PUMP PRESSURE	Mpa	16.5				حداکثر فشار پمپ
PUMP MOTOR POWER	kW	45+55+55				توان الکترو موتور
HEATING POWER	kW	110.7				توان المنت ها
MACHINE DIMENSION(LxWxH)	m	17.80 × 3.35 × 4.28				ابعاد دستگاه
OIL TANK CUBAGE	L	3700				ظرفیت مخزن روغن
MACHINE WEIGHT	ton	156				وزن دستگاه

TICK
KHORSHID
 DARYAYE SHARGH CO.
 HATAISINGER



HTW 2500

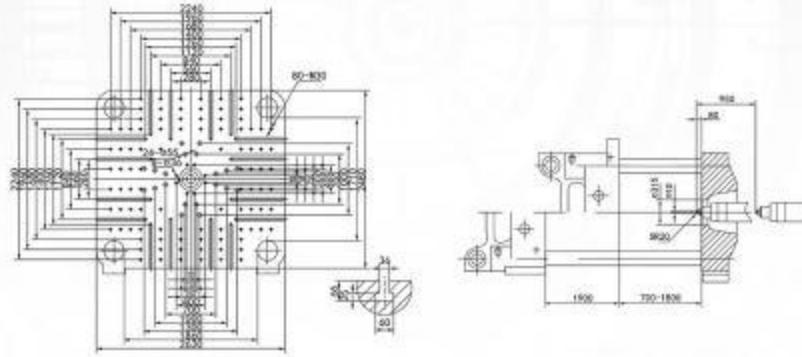

TECHNICAL PARAMETER TABLE

INJECTION UNIT		A	B	C	واحد تزریق
SCREW DIAMETER	mm	160	180	200	قطر مارپیچ
SCREW L/D RATIO	L/D	24	24	21.6	نسبت طول به قطر مارپیچ
SHOT VOLUME(theoretical)	cm ³	19292	24416	30144	حجم تزریق
INJECTION WEIGHT(ps)	g	17556	22219	27431	وزن تزریق استایرن
INJECTION RATE	g/s				سرعت تزریق
INJECTION PRESSURE	Mpa	202	160	129	فشار تزریق
SCREW SPEED	rpm		70		سرعت گردش در مارپیچ
CLAMPING UNIT					واحد گیره
CLAMPING FORCE	KN		25000		نیروی قفل گیره
OPEN STROKE	mm		1900		کورس بازشو گیره
SPACE BETWEEN TIE BARS(wxh)	mm		1850 × 1700		فاصله بین میله های راهنما
MAX.MOULD HEIGHT	mm		1800		حداکثر ارتفاع قالب
MIN. MOULD HEIGHT	mm		700		حداقل ارتفاع قالب
EJECTOR STROKE	mm		450		کورس پران
EJECTOR FORCE	KN		490		نیروی پران
OTHERS					سایر موارد
MAX.PUMP PRESSURE	Mpa		16		حداکثر فشار پمپ
PUMP MOTOR POWER	kW		45+45+45+45		توان الکترو موتور
HEATING POWER	kW		170.9		توان المنت ها
MACHINE DIMENSION(LxWxH)	m		18.50 × 4.10 × 3.65		ابعاد دستگاه
OIL TANK CUBAGE	L		3100		ظرفیت مخزن روغن
MACHINE WEIGHT	ton		180		وزن دستگاه

TICK
KHORSHID
 DARYAYE SHARGH CO.
 HATTAISINGER



HTW 3000

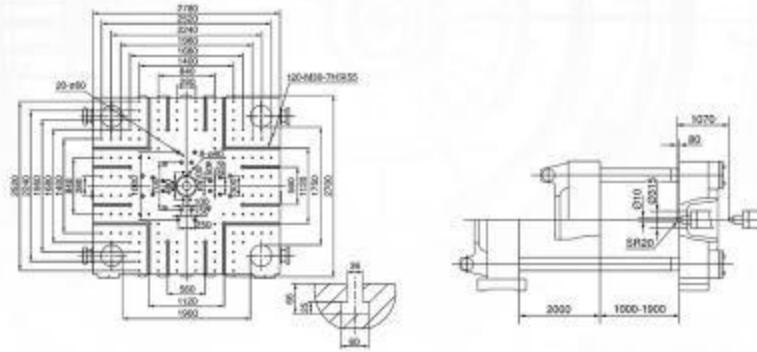

TECHNICAL PARAMETER TABLE

INJECTION UNIT		A	B	C	واحد تزریق
SCREW DIAMETER	mm	180	210	220	قطر مارپیچ
SCREW L/D RATIO	L/D	24	24	22.9	نسبت طول به قطر مارپیچ
SHOT VOLUME(theoretical)	cm ³	29390	40003	43904	حجم تزریق
INJECTION WEIGHT(ps)	g	26745	36402	39953	وزن تزریق استایرن
INJECTION RATE	g/s	1468	2000	2200	سرعت تزریق
INJECTION PRESSURE	Mpa	210	155	141	فشار تزریق
SCREW SPEED	rpm		50		سرعت گردش در مارپیچ
CLAMPING UNIT					واحد گیره
CLAMPING FORCE	KN		30000		نیروی قفل گیره
OPEN STROKE	mm		2000		کورس بازشو گیره
SPACE BETWEEN TIE BARS(wxh)	mm		1900 × 1750		فاصله بین میله های راهنما
MAX.MOULD HEIGHT	mm		1900		حداکثر ارتفاع قالب
MIN. MOULD HEIGHT	mm		1000		حداقل ارتفاع قالب
EJECTOR STROKE	mm		450		کورس پُران
EJECTOR FORCE	KN		490		نیروی پُران
OTHERS					سایر موارد
MAX.PUMP PRESSURE	Mpa		16		حداکثر فشار پمپ
PUMP MOTOR POWER	kW		55+55+55+55		توان الکترو موتور
HEATING POWER	kW		177		توان المنت ها
MACHINE DIMENSION(LxWxH)	m		22.0 × 5.50 × 5.0		ابعاد دستگاه
OIL TANK CUBAGE	L		4500		ظرفیت مخزن روغن
MACHINE WEIGHT	ton		220		وزن دستگاه